

Cours Euler: Série 12

29 novembre 2023

Exercice 1



65. Alpha ou bêta?

Les angles α et β ont des côtés respectivement parallèles.

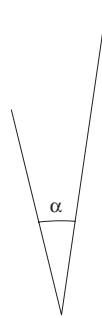

Quel angle est le plus grand?

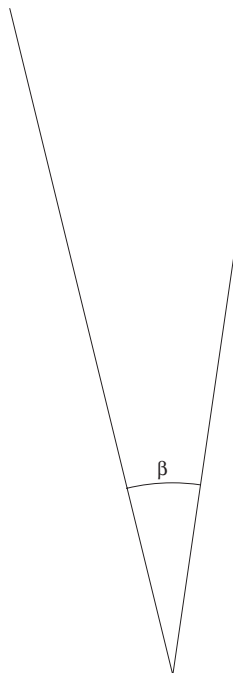

Exercice 2

Sur la donnée.

Complète le tableau suivant (sans mesurer les angles) :

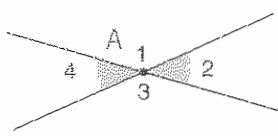
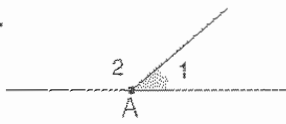
Figure	Amplitude des angles	Définition ou propriété utilisée
<p>1.</p> 	$\hat{A}_1 = \dots\dots\dots$ $\hat{A}_2 = \dots\dots\dots$	
<p>2.</p> 	$\hat{A}_1 + \hat{A}_2 = \dots\dots\dots$ $\hat{A}_1 = \dots\dots\dots$	

Complète le tableau suivant en citant les paires d'angles alternes-internes, les paires d'angles alternes-externes et les paires d'angles correspondants.

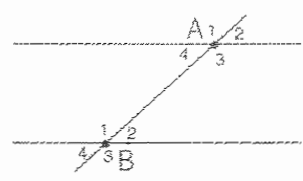
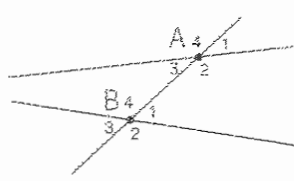
		
Angles alternes-internes		
Angles alternes-externes		
Angles correspondants		

Exercice 3

Réciproque du Théorème de la transversale. Il s'agit de démontrer que lorsque deux droites déterminent avec une transversale deux angles alternes-internes (ou alternes-externes, ou correspondants) isométriques, elles sont parallèles.

Indication. On considère deux droites a et b et une transversale d . On suppose que deux angles alternes-internes sont isométriques. Trace la parallèle p à a passant par le point $b \cap d$. Utilise ensuite le Théorème de la transversale pour montrer que p et b sont confondues.

Exercice 4

Sur la donnée.

1)

Toto voit Titine sur le trottoir d'en face.
 Pour la rejoindre, il veut traverser en oblique (trajet AB).
 Sa maman le traite d'imprudent et lui propose de traverser autrement.

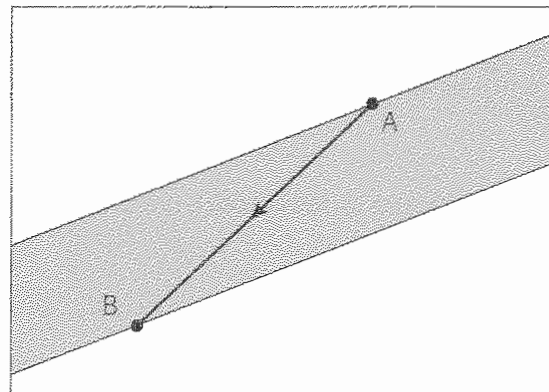

Quel trajet lui a-t-elle conseillé pour traverser ?

.....

Pourquoi ?

.....

2)

Xavier a dit un jour : « Ce qui est pratique pour mes déplacements, c'est que j'habite à 1 km de la route Gembloux-Ciney et à 0,5 km de la route Liège-Charleroi. »

Où donc pourrait se situer la maison de Xavier ?

Indique les positions possibles sur cette carte où 1 cm représente 500 m.

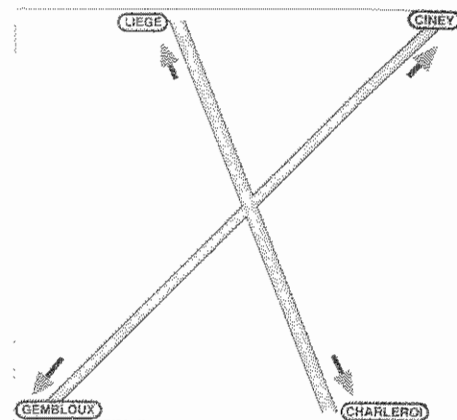

Exercice 5

La vache Marguerite est attachée à une corde de 6 mètres de long dont l'extrémité coulisse le long d'une tige métallique rectiligne de 8 mètres fixée horizontalement au sol. Construis la surface sur laquelle Marguerite peut brouter.

Exercice 6**ES6 Quelle position ?**

Sur le dessin ci-dessous, trace :

- a) $g \parallel BC$ et passant par A ;
- b) $h \perp g$ et passant par A .

Que peux-tu dire de la position de h par rapport à BC ?

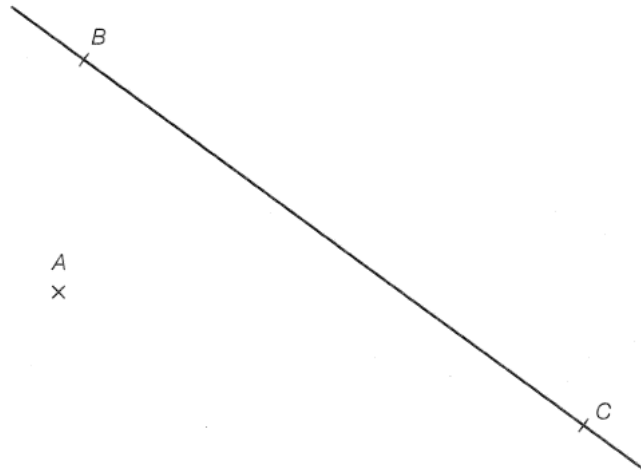
**Exercice 7**

Démontre la proposition suivante du cours :

PROPOSITION. *Il existe exactement deux parallèles à une distance $r > 0$ donnée d'une droite d donnée. De plus, ces deux droites sont le lieu géométrique des points du plan qui sont à la distance r de la droite d .*

1. Montre d'abord l'existence de ces deux droites parallèles
Indication. Considère une perpendiculaire à d en un point P quelconque.
2. Montre qu'il n'y en a pas d'autres.
3. Tous les points de ces deux parallèles sont à la distance r de la droite d . Pour montrer qu'elles sont égales au lieu géométrique des points qui sont à la distance r de d , il reste à montrer que tout point du plan ayant cette propriété fait partie de ces parallèles. Démontre-le.

Exercice 8

On donne deux parallèles a et b et un segment de longueur r . Trouver le lieu géométrique des points dont la somme des distances à a et b égale à r (différencier les cas).

Exercice 9

Construis une parallèle équidistante de deux droites parallèles données. Donne une marche à suivre. Démontre en utilisant les résultats du cours que ta marche à suivre est correcte.

Exercice 10

Relis attentivement la partie du cours sur la terminologie des angles-plans pour répondre aux questions suivantes.

- 1) Explique en donnant un exemple (une figure explicative) pourquoi il existe des angles-plans qui ne sont pas adjacents-complémentaires et pourtant les angles rectilignes qu'ils définissent sont adjacents-complémentaires.
- 2) Donne un exemple (faire une figure) de deux angles-plans saillants qui ne sont pas adjacents bien que leurs frontières soient adjacentes.

Exercice 11 (Optionnel)**108. Explorateur égaré**

Son dernier message radio précise qu'il se trouve à égale distance de Vostok et du Cercle Polaire Antarctique.

Où peut-il bien être ?

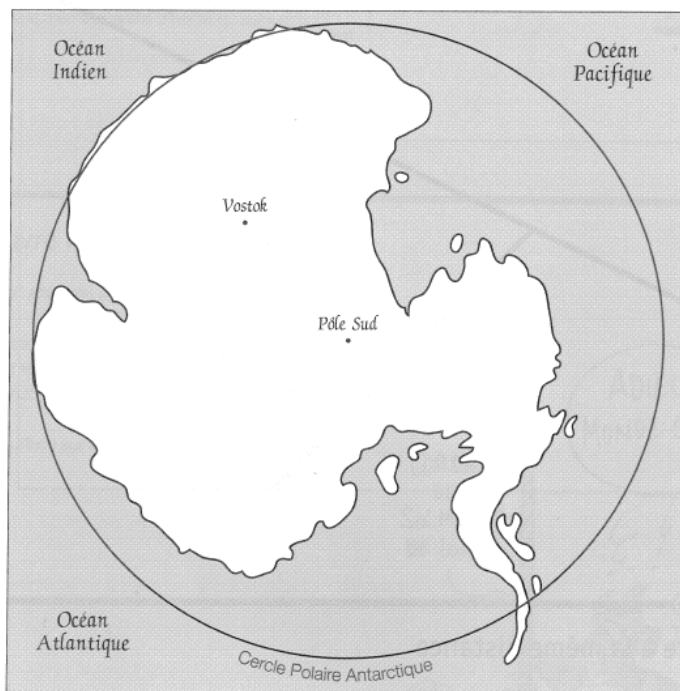

En d'autres termes on cherche le lieu géométrique des points se trouvant à la même distance du point *Vostok* et du cercle. Cherche quelques points et essaie de trouver la forme du lieu géométrique ! Attention, il s'agit d'un lieu géométrique que nous n'avons encore jamais rencontré !